

平成 20 年 6 月 24 日

本部機構改革の実施について

足利銀行（頭取 池田 憲人）は、本部組織の機構改革を下記のとおり実施いたしましたので、お知らせいたします。

記

1. 本部機構改革の概要（本部組織の新旧対比表は別紙のとおり）
 - （1）営業統括部へのコンサルティング推進グループの新設
個人金融資産取引を強化するため、営業統括部に「コンサルティング推進グループ」を新設し、預かり資産取引推進およびコンサルティング営業に係る機能を集約する。
 - （2）事務企画部における不正取引防止等に係る分掌追加、変更
不正取引防止に関する法令施行等に対応するため、事務企画部の所管業務に不正取引防止に係る企画、管理、指導を追加する。
 - （3）システム室への 3 グループの新設
システム構築に係る統括・管理態勢の強化をはかり、次期基幹システムの円滑な導入を実現するため、システム室に、「企画管理」、「プロジェクト推進」、および「情報系」の 3 グループを置く。
 - （4）総合企画部および総合管理部の設置
受皿移行後において、持株会社の組織運営が銀行との兼務体制となることを踏まえ、これに対応する銀行の組織・分掌について持株会社との整合をはかり、兼務による業務運営の効率性・適切性を確保するため、総合企画部および総合管理部を設置する。企画室、リスク統括室の一部、および総務主計室・主計グループを総合企画部に統合し、また、人事部、総務主計室・総務グループ、およびリスク統括室の一部を総合管理部に統合する。
 - （5）以上に伴い、本部組織を 8 部 10 室 15 グループから 9 部 9 室 19 グループに変更する。

2. 実施日 平成 20 年 6 月 24 日（火）

以 上

本部組織新旧対比表

別紙

(現状)

(変更後)

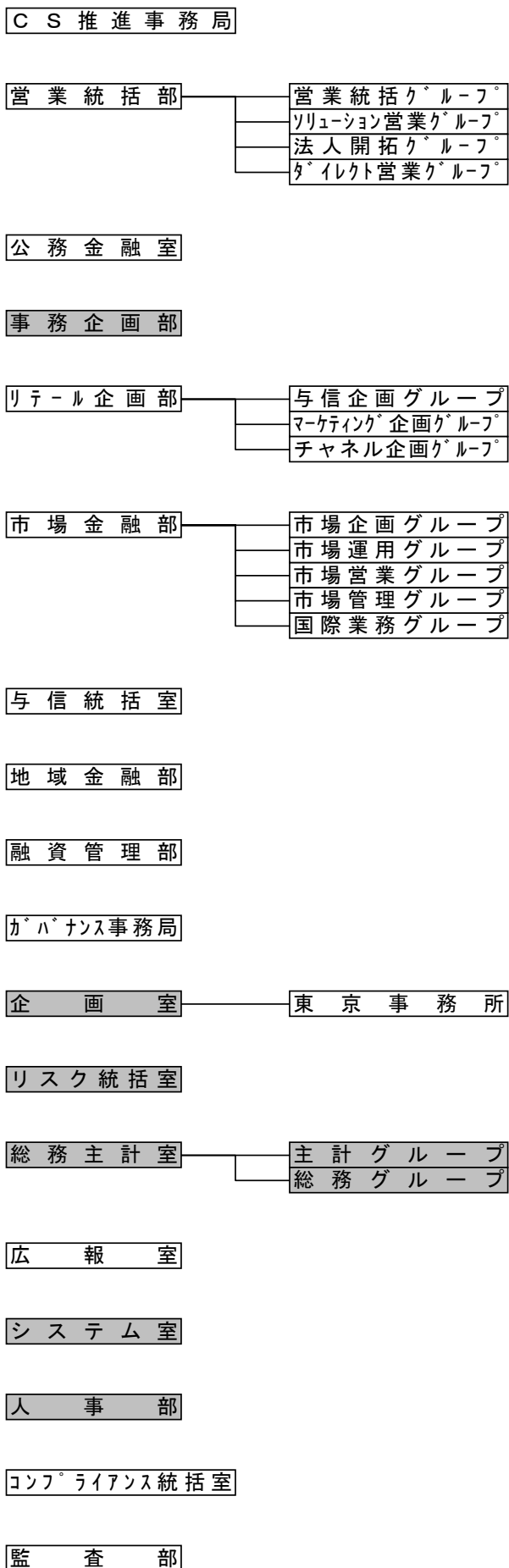

8部、10室、15グループ

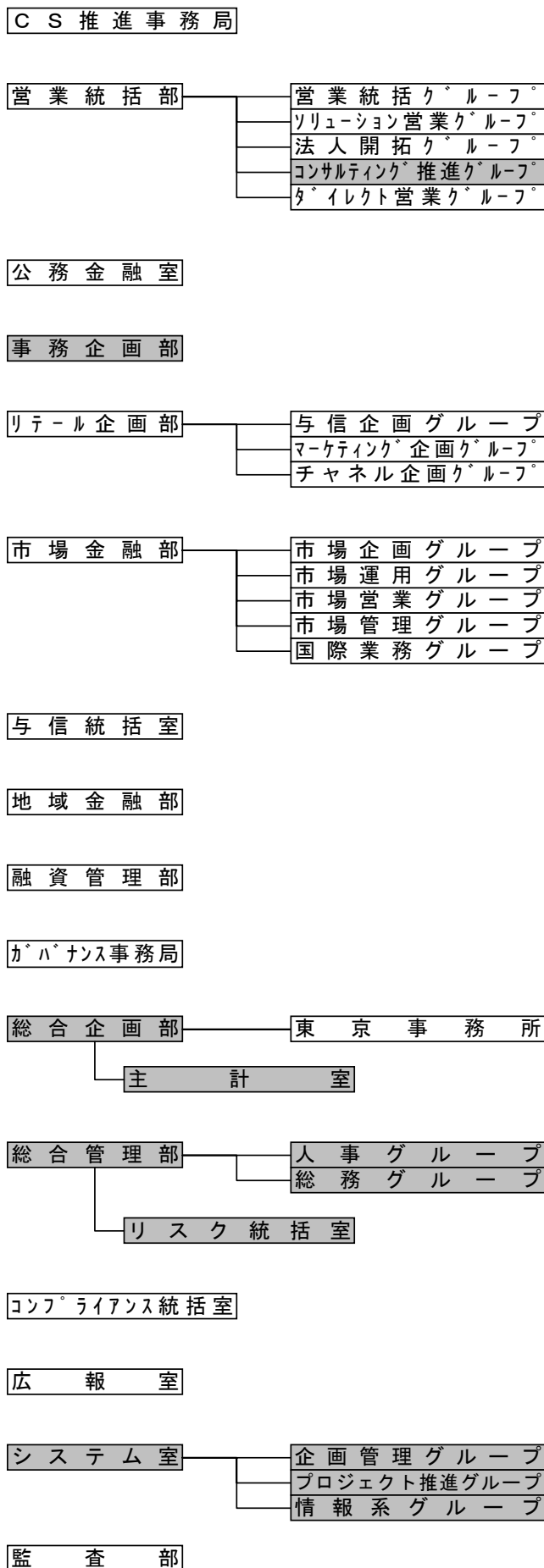

9部、9室、19グループ